

СИЛИКОНОВЫЕ ТРУБКИ / SILICONE TUBES

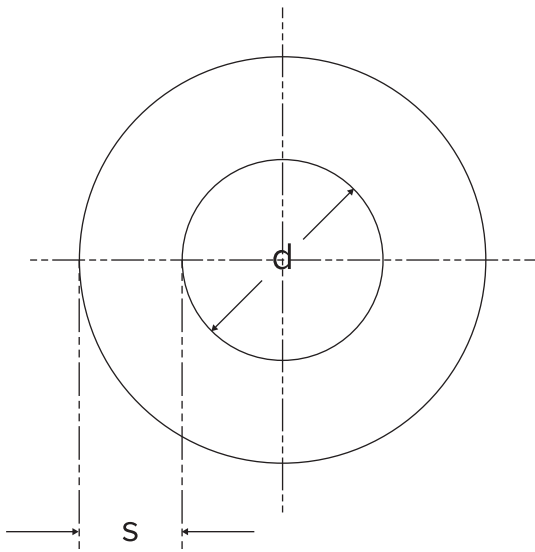

Технические Данные / Technical Properties

Рабочая Температура / Operating Temperature -60°C to +200°C

Твердость / Hardness 60-80 shore A

Без Галогена / Halogen Free

Упаковка / Packing



Внешний Диаметр 2,0 ile 10 mm между катушки по 100 м, / 10,0-20,0 mm 50 м, / 20,0-35,0 mm 25 м
Outer diameters from 2,0 to 10,0 mm 100 mt, 10-20 mm 50 mt, 20-35 mm 25 mt coils

Места Применения / Areas Of Use

Промышленность бытовой техники, Промышленные товары, Медицина и фармацевтическая промышленность, Пищевая промышленность (Для пищевого контакта прозрачная версия)

White goods industry, Industrial Products, Medical and pharmaceuticals industry, Food Industry (Food contact for translucent version)

Опции (Свяжитесь с нами) / Options (contact us)

Прочие диаметры / Other diameters

Другие цвета / Other solid colors

В отрезанном до нужной длины виде / Cut to needed lengths

Прочий Вид упаковки / Other packaging types

Толщина Nominal Thickness mm	Напряжение Пробоя (min.) Breakdown Voltage (min.) kV
0,5	4
0,6	5
0,7	6
1,0	8
1,5	12
2,0	15

İç Çap (d) Internal Diameter (d) mm	Kalınlık (s) Nominal Thickness (s) mm	Внешний Диаметр Outer Diameter mm	Приблизит. Вес Approx. Linear Weight kg/km
1	0,5	2,0	3
1	1,0	3,0	7
1	1,5	4,0	14
2	0,5	3,0	5
2	1,0	4,0	11
2	1,5	5,0	19
2	2,0	6,0	29
3	0,5	4,0	6
3	1,0	5,0	14
3	1,5	6,0	24
3	2,0	7,0	36
3	2,5	8,0	50
4	0,5	5,0	8
4	1,0	6,0	18
4	1,5	7,0	30
4	2,0	8,0	43
4	2,5	9,0	59
4	3,0	10,0	76
5	0,6	6,2	13
5	1,0	7,0	22
5	1,5	8,0	35
5	2,0	9,0	51
5	2,5	10,0	68
6	0,6	7,2	15
6	1,0	8,0	25
6	1,5	9,0	41
6	2,0	10,0	58
6	2,5	11,0	77
7	0,7	8,4	20
7	1,0	9,0	29
7	1,5	10,0	46
7	2,0	11,0	65
8	0,7	9,4	23
8	1,0	10,0	33
8	1,5	11,0	51
8	2,0	12,0	72
10	0,7	11,4	28
10	1,0	12,0	40
10	2,0	14,0	87
10	3,0	16,0	141
12	1,0	14,0	47
12	2,0	16,0	101
12	2,5	17,0	131
14	1,0	16,0	54
15	3,0	21,0	195
18	3,0	24,0	228
20	2,0	24,0	159
20	3,5	27,0	297
30	2,5	35,0	294

Допустимое отклонение диаметра - Tolerance on diameter $\pm 5\%$

Все технические детали указанные в каталоге только для информации. ÖNDER KABLO всегда может изменить дизайн, технические характеристики, изображения и информацию в этом каталоге без предварительного уведомления. Пожалуйста свяжитесь с нами для получения дополнительной информации.

All technical details in the catalogue are only for information. ÖNDER KABLO can always change designs, technical specifications, images and information in this catalog without any notice. Please contact us for further information.